

PORTE SIMPLE S168 TIMONERIE
Installation, entretien, pièces de rechange

I – INSTALLATION

1. Déposer le vantail

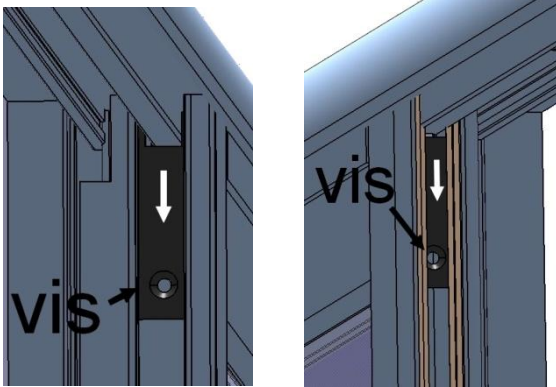

Pour cela il faut ôter la vis qui maintien les 2 patins anti dégivrage supérieurs, puis abaisser les patins d'un à deux centimètres.

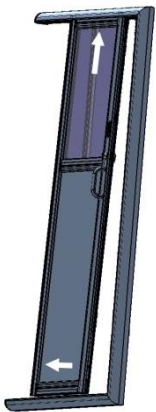

Placer le vantail en position ventilation et le soulever suffisamment haut pour sortir sa partie basse du rail. Oter le vantail du dormant.

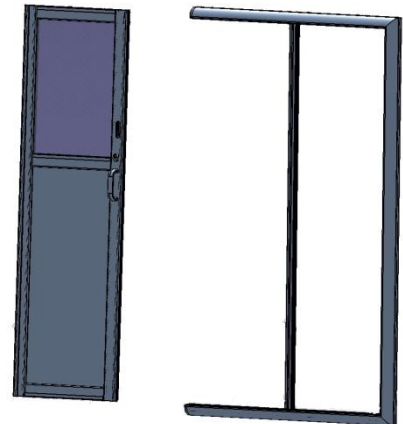

2. **Fixer le dormant** à la structure du bateau, avec des vis auto-foreuses en inox ou des rivets à tête large, de longueur adaptée à l'épaisseur de la cloison. Appliquer auparavant, entre la structure et le dormant, un mastic-colle de type polyuréthane ou silicone afin d'assurer l'étanchéité. Nettoyer l'excédant.

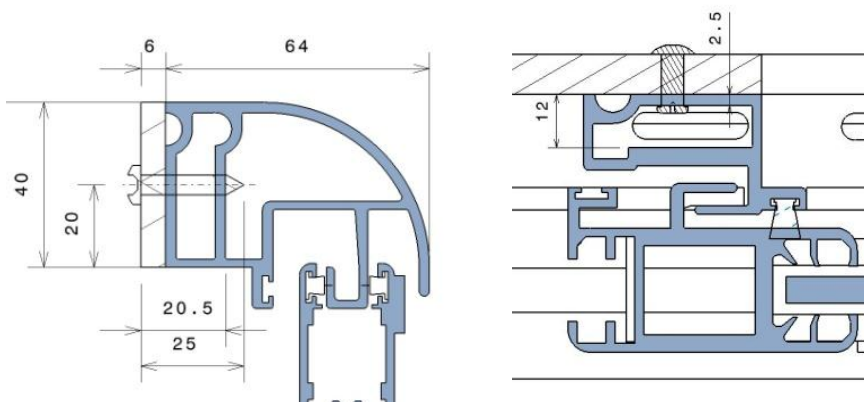

Le dormant doit être parfaitement vertical et les rails horizontaux pour garantir un bon coulisement du vantail.

Prévoir un dispositif adapté à l'évacuation des eaux de ruissellement, en particulier lors d'un montage intérieur.

3. Après séchage du mastic-colle, **repositionner le vantail** dans le dormant en introduisant en premier, sa partie supérieure dans le rail haut, en position ventilation. Puis placer le vantail sur le rail. Vérifier le bon coulisement et verrouillage dans les différentes positions.

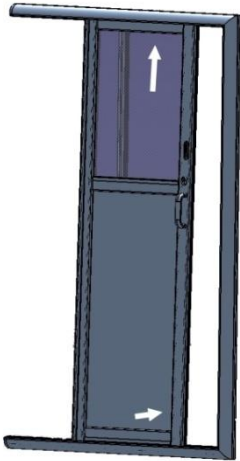

4. **Vérifier la verticalité** du vantail. Au besoin, soulever les patins anti dégivrage inférieurs, de un à deux centimètres ; puis ajuster la verticalité en agissant sur la vis des 2 galets réglables (visser = lever)

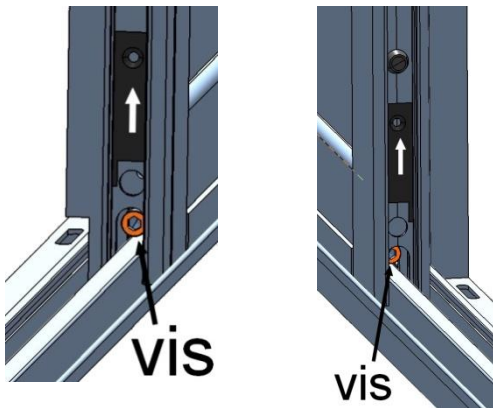

5. Vérifier en position fermé que le pêne accroche bien dans la gache.

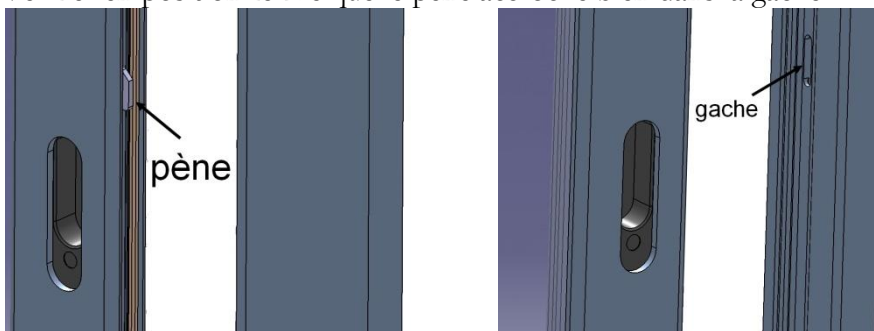

Il est possible de faire sortir plus ou moins le pêne du vantail, en agissant sur sa vis. Visser = rentrer le pêne = diminuer le jeu horizontal entre le pêne et la gache.

6. Abaisser les **patins anti dégivrage inférieurs** puis les fixer avec leur vis.
 7. Relever les patins anti dégivrage supérieurs puis les fixer avec leur vis. Il doit y avoir un jeu vertical de 1 à 2mm avec le rail haut

II - ENTRETIEN

Entretien mensuel

Rincer la porte à l'eau douce pour éviter le dépôt de sel qui pourrait gêner le bon fonctionnement du mécanisme de verrouillage.

Vaporiser un produit aérosol de type WD40 dans le cylindre (serrure) et sur la coquille intérieure et extérieure ; ceci pour lubrifier et prévenir la corrosion

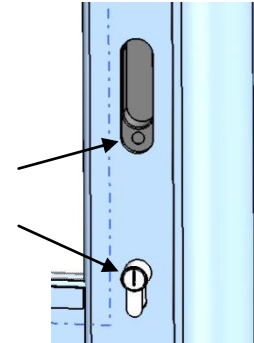

Vérifier que la butée de porte remplit correctement sa fonction. Elle doit être correctement fixée au dormant. Ajuster si besoin le serrage des vis de fixation. Changer la butée si elle est endommagée.

Vérifier que les butées en caoutchouc noir sont en bon état. Les remplacer si elles sont endommagées ou manquantes.

Entretien semestriel

Contrôler l'état des joints-brosses ; procéder à leur remplacement lorsqu'ils sont abimés et/ou lorsqu'ils ne remplissent plus leur fonction d'étanchéité à l'air.

Contrôler l'état des quatre patins anti dégivrage. Ils guident le vantail latéralement et empêchent que les montants de porte ne frottent sur les rails haut et bas. Les patins du haut empêchent également que le vantail ne sorte du chemin de roulement grâce au faible jeu vertical. Procéder au remplacement des patins anti dégivrage s'ils sont endommagés ou si des traces importantes de frottement apparaissent sur le chemin de roulement.

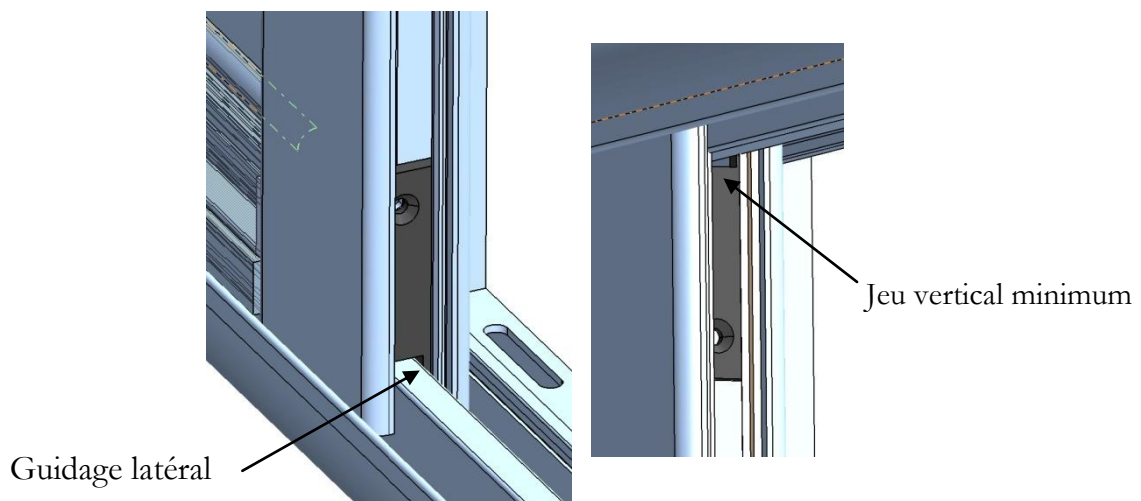

Contrôler le bon coulisement du vantail sur son rail. Si le coulisement est dur, sortir le vantail du dormant et vérifier le bon état des galets 119136.

En cas de doute, procéder à leur remplacement comme suit :

Porte équipée de galets non réglables (avant avril 2018)

- Oter la vis
- Oter les 2 joints brosse
- Déplacer le galet jusqu'à l'usinage central
- Sortir le galet
- Insérer un galet neuf en faisant attention au sens du montage : mettre le gros diamètre de l'axe vers l'extérieur (voir coupe ci-dessous)
- Le coulisser jusqu'au montant de porte
- Mettre la vis avec du frein filet type Loctite 243 (essuyer l'excédant)
- Remonter les 2 joints brosse

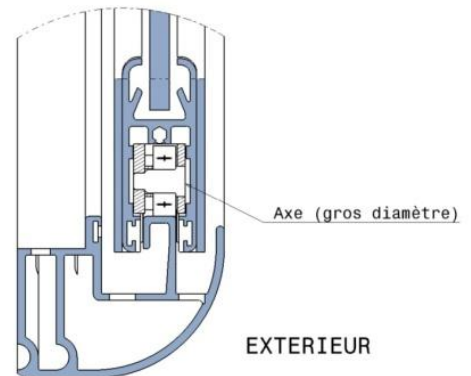
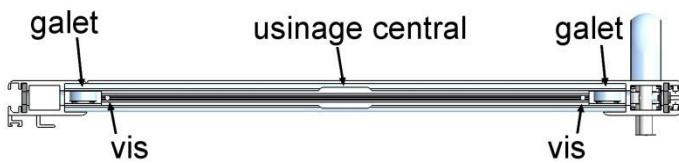

Porte équipée de galets réglables (depuis avril 2018)

- Desserrer la vis
- Oter les 2 joints brosse
- Déplacer le galet jusqu'à l'usinage central
- Sortir le galet
- Insérer un galet neuf en faisant attention au sens de montage : mettre la vis de réglage et le ressort vers l'extérieur (voir détail ci-dessous)
- Le coulisser jusqu'au montant de porte
- Serrer la vis
- Remonter les 2 joints brosse

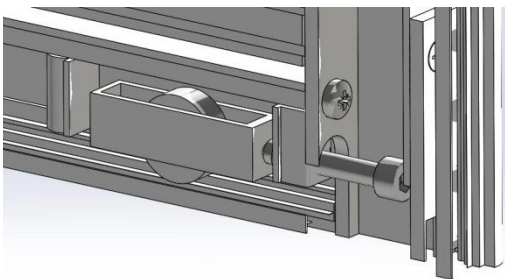

Nota1 : l'usinage central a été augmenté de 45mm pour permettre le passage des galets réglables

Nota2 : les portes antérieures à juin 2015 ne disposent pas de l'usinage central qui permet d'extraire les galets. En cas de sav, il convient de réaliser cet usinage avec un outil de type Dremel.

Remarques : Augmenter la fréquence des différents contrôles en fonction de l'utilisation et des conditions climatiques.

III – PIÈCES DÉTACHÉES

VANTAIL

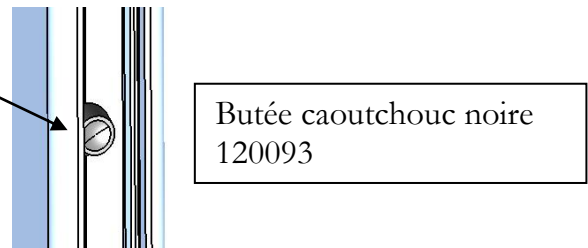
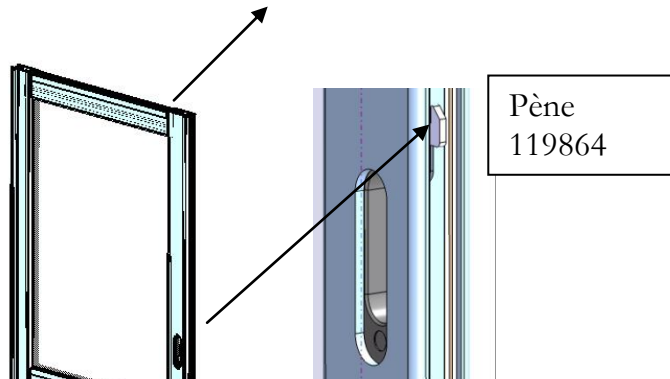
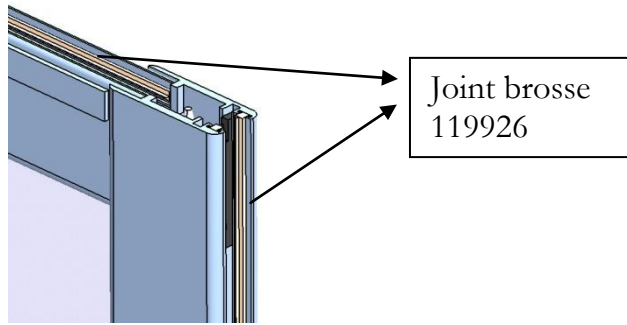

avant avril 2018
Galet inox
119136



Plus disponible
Remplacer par
123835

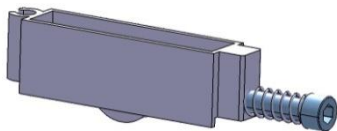

après avril 2018
Galet inox réglable
123835

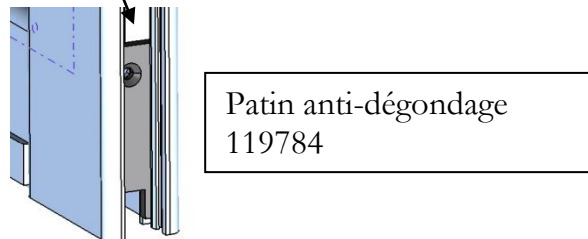

DORMANT

